



1/21/2004

VISIT THE LIFETIME WEB SITE:  
WWW.LIFETIME.COM

## OUTDOOR GLIDER BENCH

ASSEMBLY INSTRUCTIONS  
AND OWNER'S MANUAL

Save this instruction in the event that the manufacturer has to be contacted for replacement parts.

## MECEDORA PARA EXTERIORES

INSTRUCCIONES DE ENSAMBLAJE  
Y MANUAL DEL PROPIETARIO

Conserve estas instrucciones por si se presenta la necesidad de comunicarse con el fabricante para obtener piezas de repuesto.

## BANC COULISSANT D'EXTÉRIEUR

INSTRUCTIONS D'ASSEMBLAGE  
ET MANUEL DU PROPEITAIRE

Garder ces instructions. Elle seront utiles s'il s'avère nécessaire de contacter le fabricant pour obtenir des pièces de rechange.

## CADEIRA DE BALANÇO PARA USO EXTERNO

INSTRUÇÕES DE MONTAGEM  
E MANUAL DO PROPRIETÁRIO

Guarde estas instruções para o caso de  
Ter que entrar em contato com o  
fabricante para obter peças de reposição.

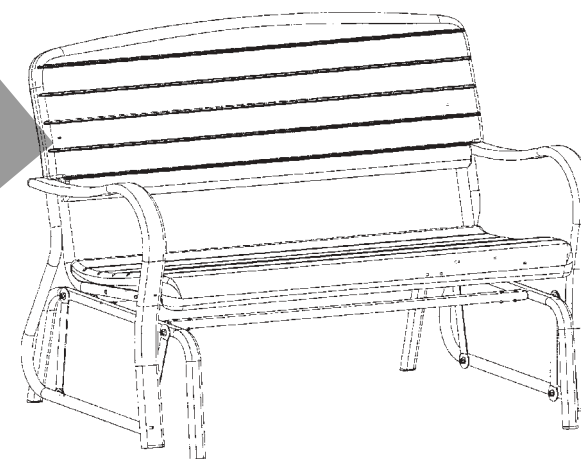

MODEL/MODELO/MODÉLE #2872



### WARNING / ADVERTENCIA / AVERTISSEMENT / ATENÇÃO

To ensure your safety, do not attempt to assemble the system without reading and following **all** instructions and warnings carefully.

Para su seguridad personal, no trate de armar el sistema sin leer y seguir cuidadosamente **todas** las instrucciones y advertencias.

Para garantir sua segurança, não tente montar este sistema sem antes ler e seguir **todas** as instruções com atenção.

Pour garantir votre sécurité, n'essayez pas de monter le système sans lire ni respecter à la lettre **toutes** les instructions et **tous** les avertissements.

## PARTS LIST

## LISTA DE PIEZAS

## LISTE DE PIÈCES

ID	Part #	Description	Descripción	Description	Qty	✓
AA	ZP70806	Right Base Leg Assembly	Conjunto de Pata de Apoyo Derecha	Ensemble patte de base droite	1	<input type="checkbox"/>
AB	ZP70706	Left Base Leg Assembly	Conjunto de Pata de Apoyo Izquierda	Ensemble patte de base gauche	1	<input type="checkbox"/>
AC	ZP00306	Lower Leg Cross	Travesaño Inferior de las Patas	Patte inférieure en croix	2	<input type="checkbox"/>
AD	ZP70406	Bearing Arm	Brazo Portante	Bras du palier	4	<input type="checkbox"/>
AE	ZP70306	Right Support	Soporte Derecho	Support droit	1	<input type="checkbox"/>
AF	ZP70206	Left Support	Soporte Izquierdo	Support gauche	1	<input type="checkbox"/>
AG	ZP00906	Back Cross Support	Soporte de Travesaño del Respaldo	Support arrière en croix	1	<input type="checkbox"/>
AH	ZP71506	Seat Support	Soporte del Asiento	Support de siège	1	<input type="checkbox"/>
AI	CB04495	Glider Back	Respaldo de Mecedora	Dossier du banc coulissant	1	<input type="checkbox"/>
AJ	CB04595	Glider Seat	Asiento de Mecedora	Siège du banc coulissant	1	<input type="checkbox"/>
<b>Hardware (HH02000)</b>			<b>Elementos de Fijación (HH02000)</b>		<b>Matériel de fixation (HH02000)</b>	
HA	BS00400	25 mm Pan Head Screw	Tornillo de Cabeza Redonda de 25 mm	Vis à tête cylindrique large de 25 mm	8	<input type="checkbox"/>
HB	BS00300	35 mm Pan Head Screw	Tornillo de Cabeza Redonda de 35 mm	Vis à tête cylindrique large de 35 mm	2	<input type="checkbox"/>
HC	BS01500	60 mm Pan Head Screw	Tornillo de Cabeza Redonda de 60 mm	Vis à tête cylindrique large de 60 mm	4	<input type="checkbox"/>
HD	BS00200	Plastic Screw	Tornillo Plástico	Vis en plastique	9	<input type="checkbox"/>
HE	B050011	5 mm Nylock Nut	Tuerca de Seguridad Nylock de 5 mm	Écrou Nylock de 5 mm	14	<input type="checkbox"/>
HF	BN00200	1/4-20 Nylock Cap Nut	Tuerca de Remate Nylock 1/4-20	Écrou borgne Nylock de 1/4-20	8	<input type="checkbox"/>
HG	BA00800	5 mm Allen Wrench	Llave Allen de 5 mm	Clé hexagonale de 5 mm	1	<input type="checkbox"/>

## LISTA DE PEÇAS

ID	#/No.	Descrição	Qty	✓
AA	ZP70806	Montagem da perna direita da base	1	<input type="checkbox"/>
AB	ZP70706	Montagem da perna esquerda da base	1	<input type="checkbox"/>
AC	ZP00306	Cruzeta da perna inferior	2	<input type="checkbox"/>
AD	ZP70406	Braço do rolamento	4	<input type="checkbox"/>
AE	ZP70306	Suporte direito	1	<input type="checkbox"/>
AF	ZP70206	Suporte esquerdo	1	<input type="checkbox"/>
AG	ZP00906	Suporte da cruzeta traseira	1	<input type="checkbox"/>
AH	ZP71506	Suporte do assento	1	<input type="checkbox"/>
AI	CB04495	Encosto do balanço	1	<input type="checkbox"/>
AJ	CB04595	Assento do balanço	1	<input type="checkbox"/>
<b>Peças (HH02000)</b>				
HA	BS00400	Parafuso de cabeça cilíndrica de 25 mm	8	<input type="checkbox"/>
HB	BS00300	Parafuso de cabeça cilíndrica de 35 mm	2	<input type="checkbox"/>
HC	BS01500	Parafuso de cabeça cilíndrica de 60 mm	4	<input type="checkbox"/>
HD	BS00200	Parafuso plástico	9	<input type="checkbox"/>
HE	B050011	Porca Nylock de 5 mm	14	<input type="checkbox"/>
HF	BN00200	Porca Nylock 1/4 -20	8	<input type="checkbox"/>
HG	BA00800	Chave Allen de 5 mm	1	<input type="checkbox"/>

**\*\*A MINIMUM OF TWO  
ADULTS ARE REQUIRED  
FOR ASSEMBLY\*\***

**\*\*SE REQUIERE UN  
MINIMO DE DOS ADULTOS  
PARA EL ENSAMBLAJE\*\***

**HARDWARE IS  
ACTUAL SIZE**

**EL TAMANO DEL HERRAJE  
QUE SE MUESTRA ES EL REAL**

**FERRAMENTAS EM  
TAMANHO REAL**

**LA VISSERIE EST  
REPRÉSENTÉE  
GRANDEUR NATURE**

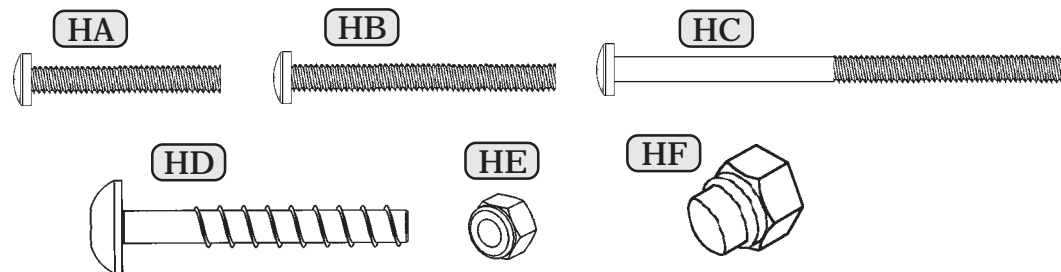

**\*\*HÁ NECESSIDADE DE  
DUAS PESSOAS ADULTAS  
PARA COMPLETAR A  
MONTAGEM DO JOGO!!\*\***

**\*\* UN MINIMUM DE DEUX  
ADULTES EST REQUIS POUR  
L'INSTALLATION\*\***



## SAFETY INSTRUCTIONS



**Failure to follow these safety instructions may result in serious injury or property damage.** Proper and complete assembly, use and supervision is essential for proper operation and to reduce the risk of accident or injury. A high probability of serious injury exists if this system is not installed, maintained, or operated properly. Do not stand on this bench. Using this bench for purposes other than sitting may result in serious personal injuries.

• 2 people are required for assembly. • Climate, corrosion, or misuse could result in system failure. • If technical assistance is required, contact the manufacturer. • *Most injuries are caused by misuse and/or failure to follow instructions. Use caution when using the system.*



## INSTRUCCIONES DE SEGURIDAD



**Si no se respetan estas instrucciones de seguridad, puede producirse serias lesiones o daños a la propiedad.** Es fundamental que el armado se realice en forma adecuada y completa, y que se use y se supervise adecuadamente el sistema para reducir los riesgos de accidentes o lesiones. La probabilidad de sufrir lesiones graves es muy elevada si la instalación, el mantenimiento o el uso del sistema no son correctos. No se pare sobre este asiento. El uso de este asiento para otra finalidad que no sea la de sentarse puede originar graves lesiones personales.

• Se necesitan 2 personas para el armado. • Las condiciones climáticas, la corrosión o el uso inadecuado pueden ocasionar fallas en el sistema. • Si necesita servicio técnico, póngase en contacto con el fabricante. • *La mayoría de las lesiones se producen por un uso inadecuado y/o por no respetar las instrucciones. Use este sistema con precaución.*



## INSTRUÇÕES DE SEGURANÇA



**Siga estas instruções de segurança, caso contrário, ferimentos sérios ou danos materiais podem ocorrer.** A montagem, uso e supervisão corretos e completos são essenciais para o funcionamento adequado e para reduzir o risco de acidentes ou ferimentos. Há uma grande probabilidade de ocorrerem ferimentos se o sistema não for instalado, mantido e operado adequadamente. Não fique de pé sobre esta cadeira. O uso desta cadeira com outras finalidades além de servir como um assento pode causar ferimentos pessoais sérios.

• São necessárias 2 pessoas para realizar a montagem. • O clima, a corrosão ou o uso indevido podem causar falha no sistema. • Caso seja necessária assistência técnica, entre em contato com o fabricante. • *A maioria dos ferimentos ocorrem devido a uso indevido e / ou quando as instruções não são seguidas.*

*Tome cuidado ao utilizar o sistema.*



## INSTRUCTIONS DE SÉCURITÉ



**Le fait de ne pas suivre ces instructions de sécurité peut entraîner des blessures graves ou des dégâts matériels importants et entraîner.**

Il est impératif d'assurer une supervision, une utilisation et un montage complets et appropriés afin de réduire le risque d'accident et de blessures. Il existe une forte probabilité de blessures graves si ce système n'est pas installé, entretenu ou utilisé correctement. Ne pas se mettre debout sur ce banc. L'utilisation de ce banc pour tout autre usage que pour s'asseoir peut entraîner des blessures graves • Deux personnes sont nécessaire pour le montage • Le climat, la corrosion et l'utilisation incorrecte peuvent entraîner la défaillance du système • En cas de besoin d'assistance technique, contacter le fabriquant. • *La plupart des blessures sont dues à l'utilisation incorrecte et/ou au fait de ne pas suivre les instructions. Faire très attention lors de l'utilisation du système*

### Tools and Materials Required for Assembly (Not Included)

1. Adjustable Wrench
2. Screwdriver
3. Rubber Mallet

### Herramientas y Materiales Necesarios para el Armado (No se proveen)

1. Llave Ajustable
2. Destornillador
3. Mazo de Goma

### Ferramentas e materiais necessários para a montagem (não inclusos)

1. Chave ajustável
2. Chave de fenda
3. Martelo de borracha

### Outils et matériel nécessaires au montage (Non compris)

1. Clé à ouverture réglable
2. Tournevis
3. Maillet en caoutchouc

STOP!

## BEFORE BEGINNING ASSEMBLY

STOP!

- A. Identify and inventory all parts using the checklist boxes on the parts list. If any parts are missing, call our Customer Service Department.
- B. Test fit all bolts by inserting them into their respective holes. If necessary, carefully scrape away any excess powder coating buildup from inside the holes. Do not scrape away all of the powder coating. Bare metal may rust.

STOP!

## ANTES DE EMPEZAR EL ENSAMBLAJE

STOP!

- A. Use los recuadros de la lista de verificación incluidos en la lista de piezas para identificar e inventariar todas las piezas. Si falta cualquier pieza, llame a nuestro Departamento de Servicio al Cliente.
- B. Compruebe que todos los pernos puedan introducirse adecuadamente. Para esto, introdúzcalos en los orificios correspondientes. De ser necesario, raspe cuidadosamente todo el exceso de revestimiento pulverizado que esté acumulado en el interior de los orificios para eliminarlo. No elimine todo el recubrimiento pulverizado, ya que metal desnudo podr'a oxidarse.

STOP!

## ANTES DE INICIAR A MONTAGEM

STOP!

- A. Identifique e organize todas as peças utilizando lista de verificação da Relação de Peças. Caso falte alguma delas, ligue para o Departamento de Atendimento ao Cliente.
- B. Verifique se todos os parafusos ajustam-se adequadamente ao inseri-los em seus respectivos orificios. Se necessário, raspe com cuidado qualquer acúmulo excessivo de pó de revestimento de dentro dos orificios. Não retire completamente todo o revestimento em pó. O metal exposto pode enferrujar.

STOP!

## AVANT D'ENTREPRENDRE LE MONTAGE:

STOP!

- A. N'entrez pas le montage avant d'avoir fait l'inventaire de la quincaillerie à l'aide des listes. S'il vous manque des pièces, appelez notre service clients.
- B. Vérifiez que les boulons sont de la taille voulue en introduisant ceux-ci dans les trous. Si besoin est, grattez la couche de poudre accumulée le trou. Ne grattez pas jusqu'au métal nu afin de ne pas favoriser l'apparition de rouille.

- Install on level ground.
- Check all Nuts and Bolts for tightness before and during the usage season.
- The glider bearings are lubricated for life and require no further lubrication.

- Instale el banco sobre terreno nivelado.
- Ajuste bien todas las Tuercas y Tornillos durante el armado. Controle el ajuste de todas las Tuercas y Tornillos antes de la temporada de uso y durante la misma.
- Los rodamientos del banco tienen lubricación de por vida y no requieren lubricación adicional.

- Instale em terreno plano.
- Verifique se todos os parafusos e porcas estão apertados antes e durante a época de uso.
- Os rolamentos do balanço conta com lubrificação permanente e não requerem nova lubrificação.

- Installer sur un sol à niveau.
- Vérifier que tous les écrous et les boulons sont bien serrés avant et durant la saison d'utilisation.
- Les paliers du banc coulissant sont lubrifiés à perpétuité et ne nécessitent pas de lubrification supplémentaire.

1

**Tighten all Nuts and Bolts securely during assembly.**

Complete for both sides of the Bench.

**Aperte todos os parafusos e porcas com firmeza durante a montagem.**

Complete a montagem em ambas as laterais da cadeira.

**Bien serrer tous les écrous et les boulons pendant l'installation.**

Compléter pour les deux côtés du banc.

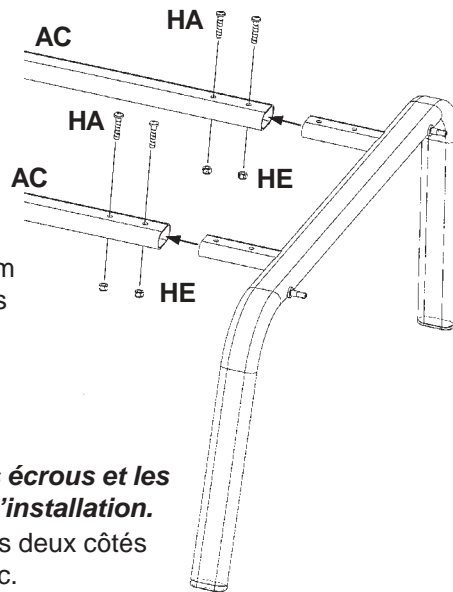

**Ajuste bien todas las Tuercas y Tornillos durante el armado.**

Completar para ambos lados del asiento.

2

The Bearing Arms (AD) should angle away from the Bench Base when they are attached. Complete for both sides of the Bench Base.

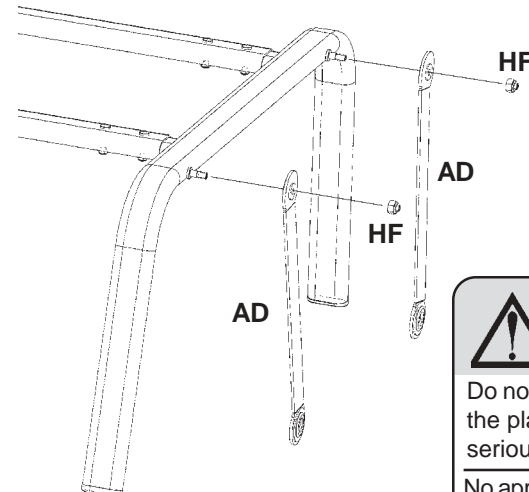

Les bras du palier (AD) ne doivent pas faire face à la base du banc une fois fixés. Compléter pour les deux côtés du banc.

Los Brazos Portantes (AD) deben extenderse hacia afuera de la Base del Asiento cuando quedan instalados. Completar para ambos lados del asiento.

Os braços dos rolamentos (AD) devem estar posicionados em um ângulo em relação à base da cadeira quando ligados.

Complete a montagem em ambas as laterais da base da cadeira.

**WARNING • AVERTISSEMENT**  
**ATENÇÃO • ADVERTENCIA**

Do not overtighten the Cap Nut. If the end of the Bolt breaks through the plastic cap, exposed threads on the end of the Bolt may cause serious injuries.

No apriete demasiado la tuerca con sombrerete. Las roscas expuestas al extremo de la tuerca pueden causar lesiones serias.

Não aperte a capa do parafuso além do necessário. Se a ponta do parafuso quebrar a capa de plástico, as partes expostas do parafuso podem causar ferimentos graves.

Ne pas serrer excessivement l'écrou à chape. Si le filetage à l'extrémité du boulon est exposé il peut causer des blessures.

3

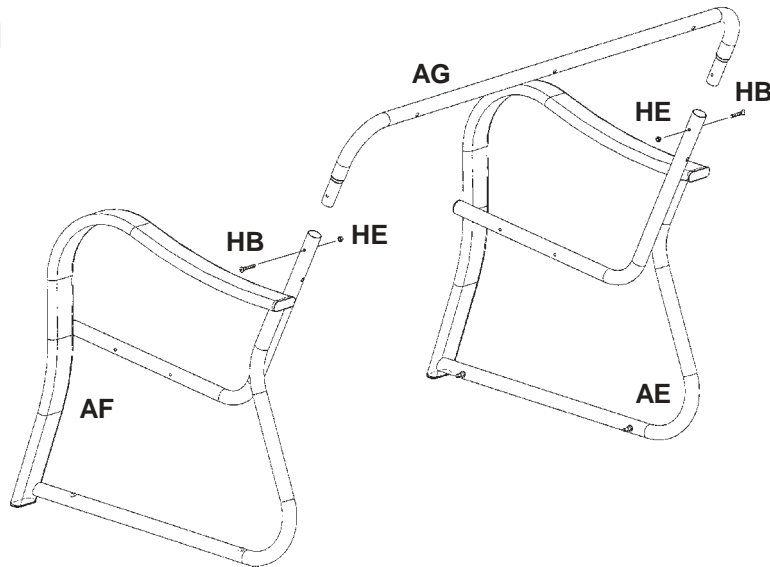

4

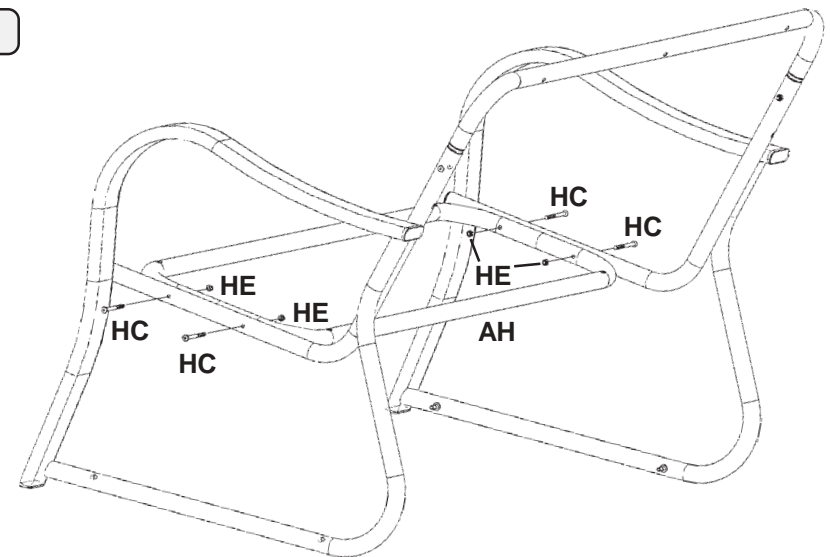

5

AI

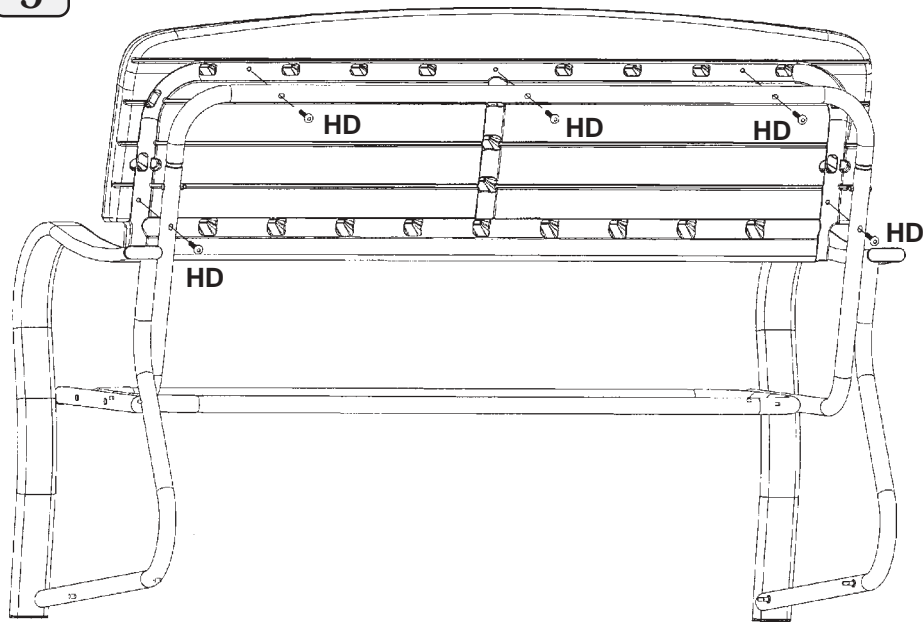

6

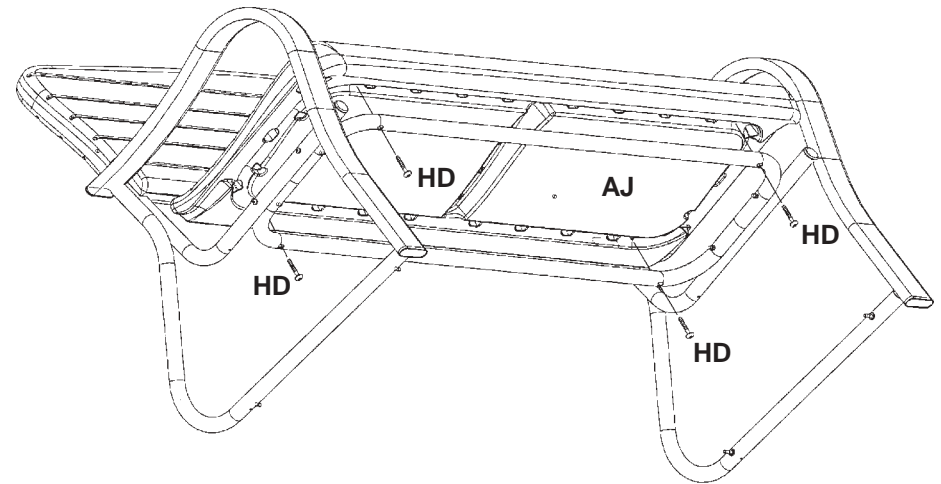

7

Using at least two adults, carefully lift the assembled Bench onto the Base.

Levante con cuidado el Asiento ya armado entre dos adultos, y colóquelo sobre la Base.

São necessários ao menos dois adultos para a montagem. Levante e posicione cuidadosamente a cadeira montada sobre a base.

Avec l'aide d'au moins un autre adulte, soulever délicatement le banc assemblé et le poser sur la base.

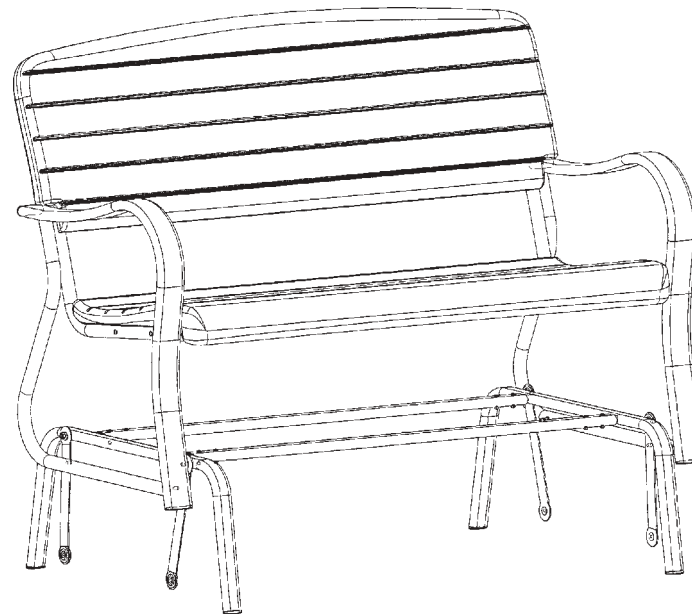

8

Complete for both sides of the Bench Base.

Completar para ambos lados del asiento.

Complete a montagem em ambas as laterais da base da cadeira.

Compléter pour les deux côtés du banc.

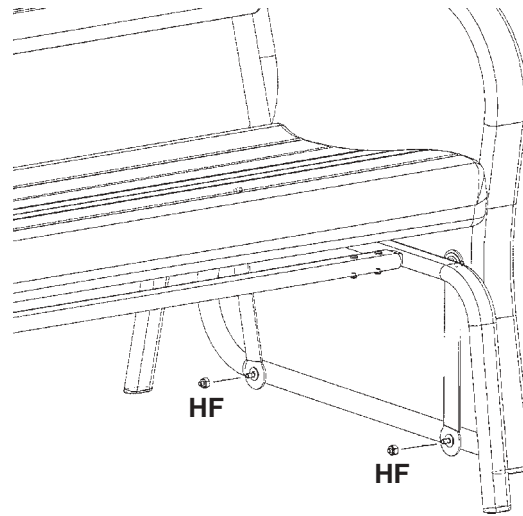

**WARNING • AVERTISSEMENT**  
**ATENÇÃO • ADVERTENCIA**

Do not overtighten the Cap Nut. If the end of the Bolt breaks through the plastic cap, exposed threads on the end of the Bolt may cause serious injuries.

No apriete demasiado la tuerca con sombrerete. Las roscas expuestas al extremo de la tuerca pueden causar lesiones serias.

Não aperte a capa do parafuso além do necessário. Se a ponta do parafuso quebrar a capa de plástico, as partes expostas do parafuso podem causar ferimentos graves.

Ne pas serrer excessivement l'écrou à chape. Si le filetage à l'extrémité du boulon est exposé il peut causer des blessures.

**WARNING**



**ALWAYS KEEP HANDS CLEAR OF MOVING PARTS!**

•DO NOT stand on this bench. Using this bench for purposes other than sitting may result in serious personal injuries.

PART #FS01300



CUSTOMER SERVICE 1 (800) 225-3865

**ADVERTENCIA**



¡MANTENGA SUS MANOS LEJOS DE LAS PIEZAS MÓVILES!

•NO SE PARE sobre este asiento. El uso de este asiento para otra finalidad que no sea la de sentarse puede originar graves lesiones personales.

**ADVÊTENCIA**



**MANTENHA AS MÃOS LONGE DAS TRAVAS!**

Não fique de pé nesta banco. Usar esta banco para outros propósitos além de sentar podem causar sérios danos a pessoa.

**AVERTISSEMENT**



**IL FAUT TOUJOURS TENIR LES MAINS À DISTANCE DES PIÈCES MOBILES !**

NE PAS se mettre debout sur ce banc. L'utilisation de ce banc pour tout autre usage que pour asseoir peut entraîner des blessures graves.

To safely move the bench requires two people. Hold both bench and frame on each end then lift. Failure to do so may cause serious personal injury.

Pour déplacer le banc en toute sécurité, deux personnes sont nécessaires. Empoigner le banc et le cadre par les extrémités et soulever. Le non-respect de ces règles peut causer de graves lésions sur les personnes.

São necessárias duas pessoas para mover a cadeira com segurança. Segure a cadeira e a armação em cada lateral e levante. Caso estas instruções não sejam seguidas ferimentos sérios podem ocorrer.

Para mover el banco con seguridad se requieren dos personas. Sujetar el banco y el marco por las extremidades y levantarlo entonces. El incumplimiento de estas instrucciones puede causar graves lesiones personales.